

# FLACHGRIFFAGGREGAT SM/SERVO

Zur Fertigung von Beuteln mit flachem Griff für TRIUMPH Blockbodenbeutelmaschinen

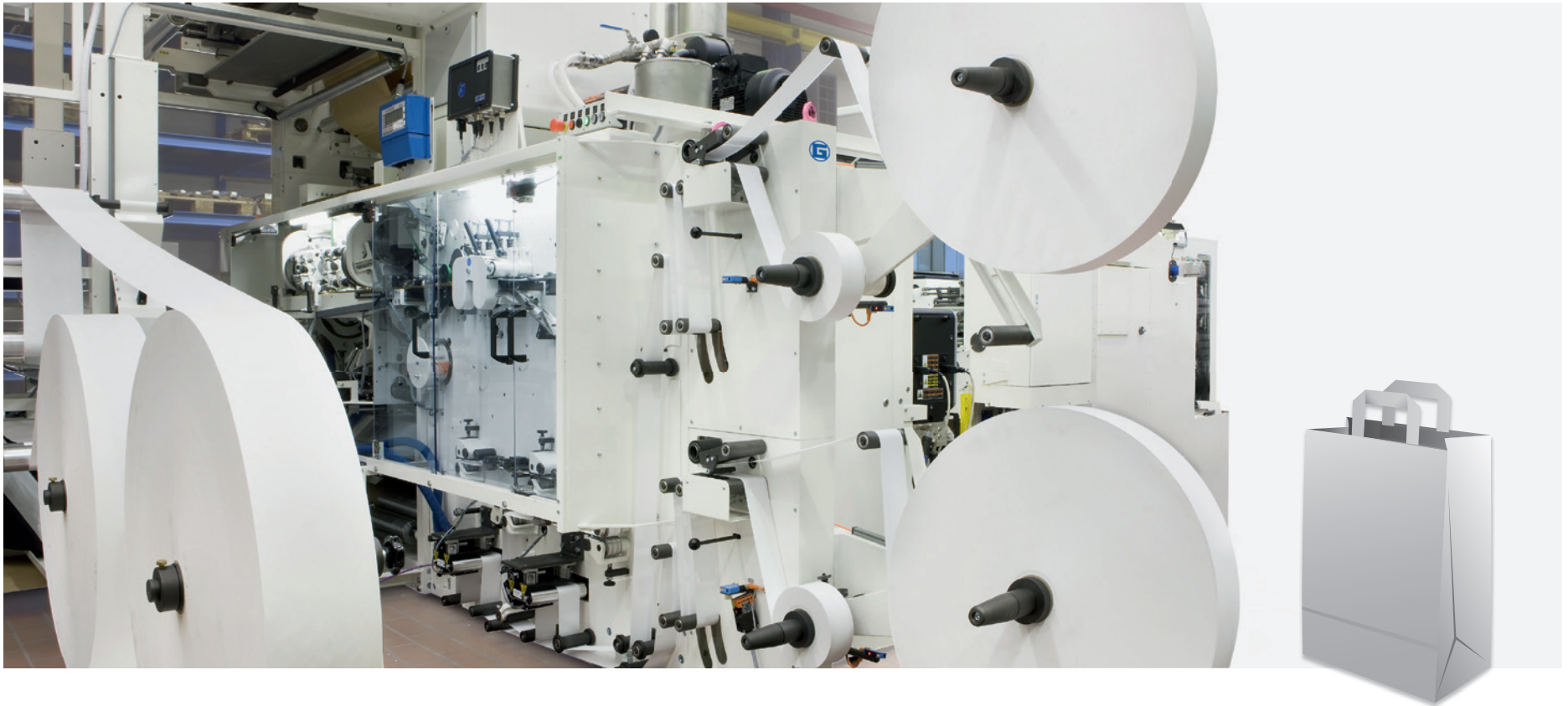

# FLACHGRIFFAGGREGAT SM/SERVO

Zur Fertigung von Beuteln mit flachem Griff für TRIUMPH Blockbodenbeutelmaschinen

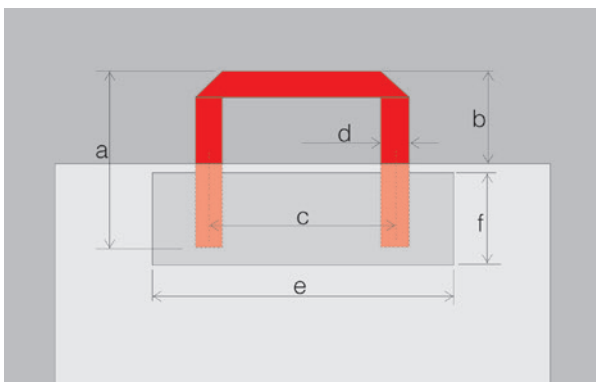
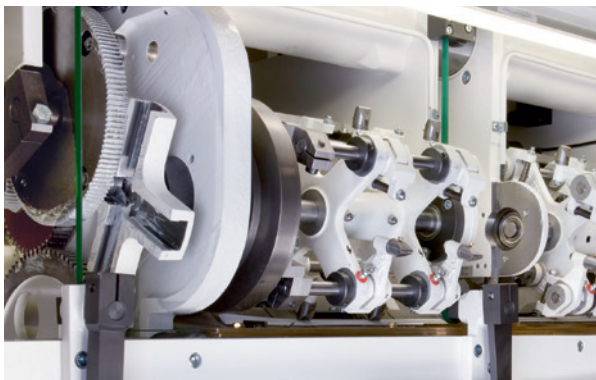

## Technische Daten

Griffsystemhöhe	Position a	bis 175 mm *	
Griffüberstand	Position b	bis 95 mm *	
Griffbreite	Position c	110 mm	
Griffstreifenbreite	Position d	18 mm	
Griffstreifenlänge		350–450 mm	
		Standard: 350 mm	
Griffpapier	Kraftpapier	3-fach gefaltet	100–140 g/m <sup>2</sup>
		5-fach gefaltet	70–90 g/m <sup>2</sup>
Griffpapierbreite		45 und 80 mm	
Verstärkungsblattbreite	Position e	180 mm	
Verstärkungsblattlänge	Position f	70 mm	
Verstärkungsblattpapier	Kraftpapier	70–120 g/m <sup>2</sup>	

\*abhängig von Griffstreifenlänge

## Innovationen

- Durchgehend Servotechnik
- Einstellungen bei laufender Maschine möglich
- Extrem kurze Umstellzeiten

## Formatbereich SM = Flacher Griff

Beutelbreiten	180–460 mm (540 mm)
Abschnittlängen	270–770 mm
Papierbreite	max. 1320 mm (1500 mm)
Max. Abstand Griffmitte – Griffmitte	670 mm
Min. Abstand Griffmitte – Griffmitte	250 mm

## Optionale Ausrüstung

- Aufbaufütterung für 2-lagige Beutel

## Garant Maschinenhandel GmbH

Gewerbepark Antrup 17 · 49525 Lengerich · Deutschland · Tel.: +49 5481 809-0 · Fax: +49 5481 809-109  
 info@garant-maschinen.de · www.garant-maschinen.de